

NORMATIVA OPERATIVA, TÈCNICA I LOGÍSTICA DEL SALÓ GASTRONOMIC FORUM 2024

ÍNDEX

1. COM ARRIBAR AL RECINTE DE MONTJUÏC	2
2. AGENDA DATES LÍMIT I RESUM D'ASPECTES IMPORTANTS A TENIR EN COMTE.....	3
2.1 Agenda dates límits.....	3
2.2 Resum d'aspectes importants a tenir en comte.....	4
3. CONDICIONS GENERALS DE MUNTATGE, DESMUNTATGE I INSTAL·LACIÓ I SERVEIS DE STANDS.....	7
3.0 Informació rellevant per a la seva participació; Dates de muntatge, celebració i desmuntatge.....	7
3.1 Muntatge	8
3.2 Procés de validació de projecte per al muntatge.	8
3.2.1 Passos que seguir per a la construcció i validació segons la tipologia de stand.....	10
3.2.2 Construcció, Tipologia d'estructures de stands i Contractació de serveis i productes-FiraStore.....	11
3.3 Normativa d'altura de la construcció i decoració de l'stand.	13
3.3.1 Limitacions en el muntatge de stands i adequació d'espais d'exposició.	14
3.3.2 Parets mitgeres.	14
3.3.3 Rigging o elements suspesos.	14
3.3.4 Recobriment de pilars, alçàries (reculada) i espais amb biaix.	15
3.3.5 Accessos Minusvàlids.	16
3.3.6 Instal·lacions elèctriques.	16
3.3.7 Instal·lació d'aigua.	16
3.3.8 Imatge i transparència de stands.	17
3.3.9. Servitud de seguretat.	17
3.4 Gasos, Instal·lacions i evacuació de fums.....	18
3.5 Màquines i aparells en funcionament.....	18
3.6 Neteja i Gestió de Residus generats durant el muntatge i desmuntatge de l'stand	18
3.7 Vigilància de les àrees d'exposició i bens dels clients.....	19
3.8 Desmuntatge.....	20
4. ACCESSOS, RESISTÈNCIES DE PAVELLONS I GESTIÓ DE MERCADERIES DURANT EL MUNTATGE, LA CELEBRACIÓ I EL DESMUNTATGE.....	21
4.1 Plànol d'accessos al recinte durant el MUNTATGE.....	22
4.2 Plànol d'accessos al recinte durant la CELEBRACIÓ.....	23
4.3 Plànol d'accessos al recinte durant el DESMUNTATGE.....	24
5. ALÇÀRIES ESPECIALS DEL RECINTE I PUNTS CONFLICTIUS DE RIGGING.	25
5.1 Plànol orientatiu de les alçàries especials a pavellons que puguin afectar la construcció del vostre stand.....	25
5.2 Plànol orientatiu dels punts conflictius de rigging.	26
6. PLÀNOL D'EVACUACIÓ.	27
7. NORMATIVA DE FIRA BARCELONA.	27
https://media.firabcn.es/content/guest%20Events/Regulations/Normativa_Fira_Barcelona_CAT_web.pdf	

1. COM ARRIBAR AL RECINTE DE MONTJUÏC.

Des de l'aeroport:

- Per carretera: a 12 km de distància (C-31)
- Tren: R2 Nord (Renfe), estació: Barcelona/Sants
- Aerobús: connexió directe al recinte
- Autobús: línia 46 de TMB (parada: Pl. Espanya – FGC)
- Metro: línia L9 Sud fins l'estació: Torrassa y enllaç amb L1 fins l'estació: Espanya

Des d'altres punts de la ciutat:

Metro: línia L3, L1 estació: Espanya

Adreça del recinte:

Fira de Barcelona Recinte Ferial Montjuïc. Av. Reina M^a Cristina, s/n
08004 (Barcelona)



2. AGENDA DATES LÍMIT I RESUM D'ASPECTES IMPORTANTS A TENIR EN COMTE

2.1 Agenda dates límits

DATA CONCEPTE	HORA LÍMIT	DATA LÍMIT
Previ al muntatge		
Límit de recepció de planols de l'stand:		
D'Abril a Juliol 2024		5 de SETEMBRE 2024
D'Agosto a Setembre 2024		8 d'OCTUBRE 2024
Contratació de stands i serveis (aigüa, electricitat, aire comprimit, rigging , punts d'anclatge i suspensions). Tarifa reduïda amb 30% de descompte		14/10/2024
Durant muntatge		
Inici del muntatge	08:00h a 20:00h	30/10/2024
Hora límit per realitzar treballs de fusteria dintre del palau	20:00 h	01/11/2024
Hora límit per a l'entrada de vehicles dintre del palau	20:00 h	01/11/2024
Inici de decoració i de col·locació de producte	08:00 h a 20:00 h	02/11/2024
Fi de decoració i de col·locació de producte	08:00 h a 22:00 h	03/11/2024
Durant celebració		
Últim dia de col·locació de producte amb autorització	07:00 a 08:30 h	04/11/2024
Obertura del saló a l'expositor	09:00 h	04/11/2024
Obertura del Saló al visitant	10:00 h	04/11/2024
Reposició de Mercaderies	07:00 h a 08:30 h	5-6/11/2024
Cloenda del Saló al visitant	19:00 h	06/11/2024
Cloenda del Saló a l'expositor	20:00 h	06/11/2024
Durant desmuntatge		
Retirada de mercaderies a ma	20:00 h a 22:00 h	06/11/2024
Inici del desmuntatge del Saló	08:00 h a 20:00 h	07/11/2024
Finalització del desmuntatge del Saló	20:00 h	08/11/2024

2.2 Resum d'aspectes importants a tenir en compte

De l'apartat 3.1, **Muntatge**, a la pàgina 8

- L'horari de muntatge des del **dimecres 30 d'octubre** fins **dissabte 2 de novembre** serà continu de **08.00 a 20.00 hores**.
- L'horari de muntatge per al **diumenge dia 3 de novembre** serà continu de **8.00 a 22.00 hores**.

IMPORTANT: Queda totalment prohibida l'entrada de vehicles als Pavellons per a la descàrrega de mercaderies 2 dies abans de la inauguració; és a dir, **a partir de les 20.00 hores del divendres 1 de novembre**.

A partir de **les 20.00 h del divendres 1 de novembre**, no es permetrà realitzar treballs de fusteria ni de qualsevol altre tipus que generi runes. Només es permetran els acabats finals i la col·locació de productes. L'Organització queda facultada per aplicar **una sanció de 300 € (10 % d'IVA no inclòs)** a aquelles empreses que incompleixin aquesta norma.

Per gestionar els **passis vàlids durant muntatge i desmuntatge** de les empreses muntadores, hauran d'accedir a la plataforma d'acreditació online a partir **del dimarts 1 d'octubre**, (<https://contractorpass.firabarcelona.com/WEB/J116024/passes>).

No es permet iniciar el muntatge d'un stand a les empreses exposidores, muntadores o decoradores **que tinguin saldos vençuts pendents de pagament** amb Fira de Barcelona i/o Alimentaria Exhibitions, SLU, independentment del saló, de l'edició o de l'acte al qual correspongui.

De l'apartat 3.2, **Proces de validació de projecte pel muntatge**, a la pàgina 8

IMPORTANT: El vostre decorador podrà trobar aquest document juntament amb la Normativa Tècnica de Fira Barcelona a l'Àrea de Muntador del web del saló: <https://www.forumgastronomic.com/ca/area-montador/> així com la informació per gestionar el passis de muntatge.

Les empreses muntadores hauran d'accedir a la plataforma d'acreditació online a partir del **dimarts 1 d'octubre** <https://contractorpass.firabarcelona.com/WEB/J116024/passes> per aconseguir els passis de muntatge per a tot el seu equip, vàlids durant muntatge i desmuntatge.

Per gestionar els **passis vàlids durant muntatge i desmuntatge** de les empreses muntadores hauran d'accedir a la plataforma d'acreditació online a partir **del dimarts 1 d'octubre**, (<https://contractorpass.firabarcelona.com/WEB/J116024/passes>).

S'informa els expositors que, amb objecte de no perjudicar la imatge del Saló davant dels compradors assistents, **el dimecres 6 de novembre** està totalment prohibit abandonar el seu stand, deixar-lo desatès o sense producte, de manera voluntària i sense causa de força major, abans de l'horari establert per l'Organització per a la finalització del Saló, és a dir, **a les 19 h**. L'Organització es reserva el dret d'aplicar **una sanció equivalent a 3.000 €**.

De l'apartat 3.2.2, **Construcció, tipologia d'estructures de stands i contractació de serveis i productes - FiraStore**, a la pàgina 11

Stands modulars o estructures amb alçàries de més de 5 metres. Aquestes han de tenir com a mínim tres plans perpendiculars de suport a tota la seva alçària. Casos on $H > 5m$ són considerats estructures complexes.

Estructures singulars superiors a 4 metres d'alçària. Aquestes estructures es consideren singulars en construccions de tipus tòtem, divisòries aïllades, corpòries o qualsevol estructura que no presenti com a mínim tres plans de suport perpendiculars a tota la seva alçària. $H > 4 m$ i $B/H < 0,4$ (coeficient d'esveltesa: relació entre la dimensió B i l'alçària de l'element H)

IMPORTANT: Els serveis oferts pel Fira Store tindran un descompte d'un 30 % fins al proper **14 d'octubre**; a partir d'aquesta data, l'oferta serà més reduïda i estarà subjecta a disponibilitat de stock.

l'apartat 3.3, **Normativa d'alçada de la construcció i decoració del stand**, a la pàgina 13

Podreu accedir a la vista 360° del palau on es trobi el vostre stand a través de la pàgina web següent: <https://guestevents.firabarcelona.com/enclosure/montjuic/hall-8/>

De l'apartat 3.3.3, **Rigging o elements suspesos**, a la pàgina 14

Els elements que se suspenguin dels sostres han de complir la normativa d'alçàries del saló. Es permet col·locar un entramat (*truss*) d'il·luminació a 5,5 m d'alçària en la línia de perímetre de l'stand, sempre que no contingui publicitat i que les característiques del pavelló ho permetin. En cas que contingui publicitat, ha de seguir la proporcionalitat indicada a la normativa d'alçàries.

De l'apartat 3.3.4, **Recobriments de pilars, alçàries (reculada) i espais amb biaix**, a la pàgina 15

IMPORTANT: És obligatori que els stands de disseny incloguin, en un lloc visible, la numeració assignada que figura en el contracte de participació, a fi de facilitar al visitant la seva ubicació. El número haurà d'estar ubicat a una alçària màxima de 2,20 m i mínima d'1,50 m a totes les cares del carrer (lletres) que correspongui al vostre stand.

De l'apartat 3.3.6, **Instal·lacions elèctriques**, a la pàgina 16

IMPORTANT: L'organització del saló garanteix una connexió cetac (de 16 A) per cada stand com a mínim. En cas que un client tingui en ús més d'una CETAC i que algun dels stands contigus que hagin d'alimentar-se de la mateixa arqueta no tingui la connexió mínima garantida pel saló, l'organització es pot veure obligada a exigir la retirada d'un dels quadres elèctrics existents a fi de garantir les connexions mínimes per cada stand i això pot generar costos extrems als expositors afectats.

De l'apartat 3.3.8, **Imatge i transparència del stand**, a la pàgina 17

IMPORTANT: Per tal de provocar un efecte general d'amplitud i no perjudicar els altres expositors, es sol·licita la màxima transparència en el disseny de tots els stands i s'informa que han de deixar com a mínim la meitat de la longitud (50 %) de cada façana envidrada o oberta. Si teniu qualsevol dubte, podeu contactar amb operations.forumgastronomic@firabarcelona.com

L'organització té la facultat de sol·licitar els canvis necessaris en el disseny de l'stand, si perjudica la visibilitat d'altres expositors, per tal de complir la normativa esmentada, encara que el projecte hagi estat aprovat i visat per l'Àrea d'Operacions i Logística de l'organització. Per a qualsevol dubte en relació amb la normativa de construcció, poseu-vos en contacte amb el Departament d'Operacions a: operations.forumgastronomic@firabarcelona.com

De l'apartat 3.6, **Neteja i Gestió de Residus generats durant el muntatge i desmuntatge de l'stand**, a la pàgina 18

Durant els períodes de muntatge, celebració i desmuntatge, Fira de Barcelona s'encarregarà de la vigilància general. Fira de Barcelona NO es responsabilitzarà del robatori o furt dels materials i objectes col·locats als estands. La vigilància i la seguretat de les pertinències particulars de cada client és responsabilitat exclusiva de cada client. En cas que un client vulgui disposar d'un servei de vigilància privada per al seu estand o contractar el servei d'emmagatzematge, el podrà fer a través del catàleg Fira Store i fer la compra directament a la pàgina <https://store.firabarcelona.com/K116024/>.

De l'apartat 3.7, **Vigilància d'àrees d'exposició i béns del client**, a la pàgina 19

Durant els períodes de muntatge, celebració i desmuntatge, Fira de Barcelona s'encarregarà de la vigilància general. Fira de Barcelona NO es responsabilitzarà del robatori o furt dels materials i objectes col·locats als estands. La vigilància i la seguretat de les pertinències particulars de cada client és responsabilitat exclusiva de cada client. En cas que un client vulgui disposar d'un servei de vigilància privada per al seu estand o contractar el servei d'emmagatzematge, el podrà fer a través del catàleg Fira Store i fer la compra directament a la pàgina <https://store.firabarcelona.com/K116024/>

De l'apartat 3.8, **Desmuntatge**, a la pàgina 20

S'informa els expositors que, amb objecte de no perjudicar la imatge del saló davant dels compradors assistents, el **dimecres 6 de novembre** està totalment prohibit abandonar el seu stand, deixar-lo desatès o sense producte, de manera voluntària i sense causa de força major, abans de l'horari establert per l'Organització per a la finalització del saló, és a dir, a les **19.00 hores**. L'Organització es reserva el dret d'aplicar una sanció equivalent a **3.000 €**

El **dimecres 6 de novembre** els expositors hauran de retirar les seves mercaderies a mà a partir de les **20h i fins a les 22h**. El **dimecres 6 de novembre de 20 h a 22 h** no es podrà accedir a l'interior del palau amb vehicles ni procedir al desmuntatge del seu stand. El **dijous 7 de novembre de 8 h a 20 h** es podrà accedir a l'interior del palau amb vehicles.

IMPORTANT: recordeu que, si teniu producte amb necessitat de romandre en fred i no teniu previst endur-vos-el l'últim dia de celebració, heu de contractar a través de Fira Store <https://store.firabarcelona.com/K116024?lang=ca> (quan s'iniciï la recollida de mercaderies) els serveis de permanència elèctrica per mantenir en fred els vostres productes fins a la data que contracteu

IMPORTANT: En cas de dubtes amb respecte a les condicions generals de muntatge, desmuntatge i instal·lació de stands, dirigiu-vos a la Normativa Tècnica de Fira Barcelona (Recinte Gran Via), que trobareu a l'Àrea de l'Expositor (AEX) i l'Àrea del Muntador <https://contractorpass.firabarcelona.com/WEB/J116024/passes>

De l'apartat 4, **Accesos, resistències de pavellons i gestió de mercaderies durant el muntatge, la celebració i el desmuntatge**, a la pàgina 21

IMPORTANT: Queda expressament prohibida l'entrada de vehicles dins del palau, 2 dies abans de la inauguració del saló, és a dir, a partir de les **20.00 hores del divendres 1 de novembre de 2024**.

De l'apartat 5.1, **Plànol orientatiu de les alçàries especials a pavellons que puguin afectar la construcció del vostre stand**, a la pàgina 25

Els elements que se suspenguin dels sostres han de complir la normativa d'alçàries del saló. Es permet col·locar, a la línia del perímetre de l'stand i a 5,5 m d'alçària, un *truss* d'il·luminació, sempre que no contingui publicitat i que les característiques del pavelló ho permetin. En cas que contingui publicitat, ha de seguir la proporcionalitat indicada a la normativa d'alçàries. A causa de les seves característiques arquitectòniques, algunes zones del recinte firal tenen un nombre limitat de punts d'ancoratge. Per tant, per habilitar punts de suspensió que compleixin la normativa de seguretat, caldrà instal·lar-hi estructures d'adequació que aniran a càrrec de l'expositor o del decorador.

3. CONDICIONS GENERALS DE MUNTATGE, DESMUNTATGE I INSTAL·LACIÓ I SERVEIS DE STANDS

3.0 Informació rellevant per a la seva participació, dades de muntatge, celebració i desmuntatge

Muntatge:

Stand pack i de disseny contractats amb Fira de Barcelona.

- Els stands pack es lliuraran a les **10.00 hores del dissabte 2 de novembre** (48 hores abans de l'inici del saló).
*En cas de necessitar unes condicions especials de lliurament, contacteu amb ServiFira.
- Els estands de disseny contractats amb Fira de Barcelona (BuildUp) es lliuraran el **diumenge 3 de novembre** a les **10:00 hores** (24 hores abans de l'inici del saló)
- Stands de lliure disseny
Les dades de muntatge per als stands de lliure disseny són del **dimecres 30 d'octubre al diumenge 3 de novembre**, amb els horaris següents:
 - Del **dimecres 30 al dissabte 2 de novembre** de 8:00 h a 20:00 h
 - El **diumenge 3 de novembre** de 8:00 h a 22:00 h

IMPORTANT:

- Queda terminantment prohibida l'entrada de vehicles al Palau per a la descàrrega de mercaderies, 2 dies abans de la inauguració, és a dir a partir de les **20.00 hores del divendres 1 de novembre**
- A partir de les **20:00 hores del divendres 1 de novembre** no es permetran realitzar treballs de fusteria ni de qualsevol altre tipus que generi runes. Només es permetran els acabats finals i la col·locació de productes. L'Organització queda facultada per aplicar una sanció de **300 € (10% IVA no inclòs)** a les empreses que incompleixin aquesta norma.

ETAPA	Dia	Mes	Dia	Horari				
Muntatge	30	Octubre	X	Dimecres	8	20		
	31	Octubre	J	Dijous	8	20		
	1	Novembre	V	Divendres	8	20		
	2	Novembre	S	Dissabte	8	20	*	**
	3	Novembre	D	Diumenge	8	22	*	**

*PROHIBIT l'accés de VEHICLES a l'INTERIOR del palau

**PHOHIBIT realitzar treballs de FUSTERIA a l'INTERIOR del palau

Celebració:

Les dades de celebració són del **4 al 6 de novembre del 2024** amb els següents horaris:

Horari de celebració per a Expositors:

- Dies 4, 5 i 6 de novembre de 09:00 a 20:00 hores

*Accés excepcional:

- Dia 4 a partir de **7:00 h a 8:30 h** la col·locació de producte. Consultar les condicions a l'apartat 3 de la Normativa operativa, tècnica i logística del saló.
- Els dies 5 i 6 de novembre para la reposició de mercaderies de **7:00 h a 8:30 h**.

Horari de celebració per a Visitants:

- Dies 4, 5 i 6 de novembre de 10:00 a 19:00 hores

ETAPA	Dia	Mes	Dia	EXPOSITOR		REPOSICIÓ	VISITANT	
Inauguració	4	Novembre	L	Dilluns	9	20	7:00-8:30	10 19
	5	Novembre	M	Dimarts	9	20	7:00-8:30	10 19
	6	Novembre	X	Dimecres	9	20	7:00-8:30	10 19
								RETIRAR A MÀ 20:00-22:00

Desmuntatge:

Les dades de desmuntatge son del **7 al 8 de novembre**, amb els següents horaris:

- El dia 6 de novembre de 20:00 a 22:00 hores. Nomes es podran retirar mercaderies a ma. S'aconsella retirar la mercaderia de valor durant aquest període.
- Els dies 7 i 8 de novembre de 8:00 a 20:00 hores

ETAPA	Dia	Mes	Dia	Horario	
Desmuntatge	7	Novembre	J	Dijous	8 20
	8	Novembre	V	Divendres	8 20

3.1 Muntatge

El muntatge s'iniciarà el **dimecres 30 d'octubre de 2024** i finalitzarà el **diumenge 3 de novembre**.

Horaris de muntatge;

- L'horari de muntatge des del **dimecres 30 d'octubre** fins **dissabte 2 de novembre** serà continu de **08.00 a 20.00 hores**.
- L'horari de muntatge per al **diumenge dia 3 de novembre** serà continu de **8.00 a 22.00 hores**.

L'horari de muntatge es podrà iniciar a les 6.00 hores, prèvi avis al responsable del Pavelló. El cost derivat d'aquesta ampliació anirà a càrrec del sol·licitant. L'horari per a la petició de serveis (electricitat, aire comprimit, etc.) es pot consultar trucant al departament de **SERVIFIRA al Tel: +34 93 233 2000**.

IMPORTANT: Queda totalment prohibida l'entrada de vehicles als Pavellons per a la descàrrega de mercaderies 2 dies abans de la inauguració; és a dir, a partir de les **20.00 hores del divendres 1 de novembre**.

A partir de les **20.00 h del divendres 1 de novembre**, no es permetrà realitzar treballs de fusteria ni de qualsevol altre tipus que generi runes. Només es permetran els acabats finals i la col·locació de productes. L'Organització queda facultada per aplicar una sanció de **300 € (10 % d'IVA no inclòs)** a aquelles empreses que incompleixin aquesta norma.

Les dates i els horaris esmentats s'apliquen tant a la construcció com a l'entrada de mercaderies. Demanem als expositors que planifiquin amb antelació suficient la col·locació dels seus productes abans de la data i l'hora indicades.

El personal que accedeixi al Recinte, i que sigui aliè a l'empresa expositora, haurà de facilitar al Departament de Serveis al Client el nom complet i el DNI/passaport per a l'elaboració dels passis de muntatge.

Per gestionar els passis vàlids durant muntatge i desmuntatge de les empreses muntadores, hauran d'accedir a la plataforma d'acreditació online a partir del **dimarts 1 d'octubre**, (<https://contractorpass.firabarcelona.com/WEB/J116024/passes>).

No es permet iniciar el muntatge d'un stand a les empreses expositores, muntadores o decoradores que tinguin saldos vençuts pendents de pagament amb Fira de Barcelona i/o Alimentaria Exhibitions, SLU, independentment del saló, de l'edició o de l'acte al qual correspongui.

3.2 Procés de validació de projecte per a muntatge.

Per poder començar els treballs de muntatge de l'stand, és imprescindible que l'organització hagi validat el vostre projecte.

La validació es lliurarà un cop s'hagi rebut el vostre projecte i aquest hagi estat aprovat pel Departament d'Operacions i Logística de l'Organització, (e-mail: operations.forumgastronomic@firabarcelona.com i telèfon: +34 93 233 20 00). Aquesta validació s'enviarà juntament amb el vostre projecte, que n'acredita l'aprovació.

El Departament d'operacions i logística facilitarà un llistat actualitzat dels stands aprovats al responsable del pavelló perquè aquest li permeti iniciar el muntatge del vostre stand al vostre espai.

En qualsevol cas, si no ha rebut la validació del projecte corresponent, l'organització està facultada per aturar o realitzar els canvis pertinents del muntatge del vostre stand per garantir el compliment de les normatives.

Els projectes que no hagin estat aprovats hauran de realitzar els canvis que se'ls hagin indicat. Un cop realitzats, la nova versió del projecte s'ha de fer arribar al Departament d'Operacions i Logística perquè la supervisi i l'aprovi.

S'enviarà una validació per projecte. L'organització remetrà la validació a qui li faci arribar el projecte, sigui Expositor o Dissenyador. Sense la validació, no es permetrà la construcció al vostre espai.

IMPORTANT: El vostre decorador podrà trobar aquest document juntament amb la Normativa Tècnica de Fira Barcelona a l'Àrea de Muntador del web del saló: <https://www.forumgastronomic.com/ca/area-montador/> així com la informació per gestionar el passis de muntatge.

Les empreses muntadores hauran d'accedir a la plataforma d'acreditació online a partir del **divendres 29 de setembre** <https://contractorpass.firabarcelona.com/WEB/J116024/passes> per aconseguir els passis de muntatge per a tot el seu equip, vàlids durant muntatge i desmuntatge.

Es denegarà el permís de construcció a les empreses exposidores que no compleixin les normatives vigents relatives a la construcció de stands i que no hagin presentat els projectes al Departament d'Operacions i Logística de l'organització per a la seva aprovació.

Tots els stands / les construccions s'han de presentar per a la seva aprovació al departament d'Operacions i Logística e-mail: operations.forumgastronomic@firabarcelona.com i telèfon: +34 93 233 20 00 indicant les dades següents:

- Nom de l'empresa expositora.
- Pavelló on s'ubica.
- Número de l'stand.
- Si es farà un stand de disseny o modular.
- Renders i plantes del vostre stand i alçats.
- Nom de l'empresa encarregada del muntatge de l'stand.

Les validacions s'emetran en funció de la data d'assignació de l'espai. Per això i per saber quan ha de lliurar el projecte, l'expositor ha de tenir en compte el calendari següent:

NOTA: Si heu contractat l'stand amb Fira Barcelona, no heu de fer cap gestió pel que fa a l'enviament de notificacions o projectes de l'stand.

DATA DE CONTRACTACIÓ D'ESPAI	DATA LÍMIT	RECÀRREC DE DEMORA
Entrega del projecte (stands superiors a 3,5 m) Notificació del tipus de stand (stands de menys de 3,5 m)		
D'abril a Juliol 2024	<u>5 de SETEMBRE 2024</u>	340 € (IVA no inclòs)
D'Agost a Setembre 2024	<u>8 d'OCTUBRE 2024</u>	340 € (IVA no inclòs)

Podeu entregar els vostres projectes per email a: operations.forumgastronomic@firabarcelona.com

L'Organització quedarà **facultada per paralitzar la construcció de qualsevol stand que incompleixi les normatives** especificades o el projecte del qual no tingui l'aprovació i el visat del Departament d'Operacions i Logística. L'Organització també podrà **sancionar amb 150 €/ m2 (10 % IVA no inclòs)** aquelles empreses que incompleixin la normativa de Construcció de Stands.

Els passis de muntatge es sol·licitaran a través de l'Àrea d'Expositor o el web del Saló (Àrea del Muntador). Per obtenir-los, necessitareu:

- Estar al dia del pagament del cànon de muntatge.
- Estar al dia del pagament de la potència elèctrica i haver emplenat el formulari de contractació de potència elèctrica a través de l'AEX.
- Formulari de Gestió de Residus emplenat.
- Emplenar totes les dades dels treballadors: nom complet i DNI o passaport.

Per gestionar **els passis vàlids durant muntatge i desmuntatge** de les empreses muntadores hauran d'accedir a la plataforma d'acreditació online a partir **del dimarts 1 d'octubre**, (<https://contractorpass.firabarcelona.com/WEB/J116024/passes>).

El personal contractat per empreses no espanyoles haurà de presentar el passaport o el Document Nacional d'Identitat si són comunitaris. Les empreses contractants dels treballadors es comprometen a complir la normativa espanyola en matèria de prevenció de riscos laborals.

S'informa els expositors que, amb objecte de no perjudicar la imatge del Saló davant dels compradors assistents, **el dimecres 6 de novembre** està totalment prohibit abandonar el seu stand, deixar-lo desatès o sense producte, de manera voluntària i sense causa de força major, abans de l'horari establert per l'Organització per a la finalització del Saló, és a dir, **a les 19 h.** L'Organització es reserva el dret d'aplicar **una sanció equivalent a 3.000 €.**

3.2.1 Passos que seguir per a la construcció i validació segons la tipologia de stand.

A,

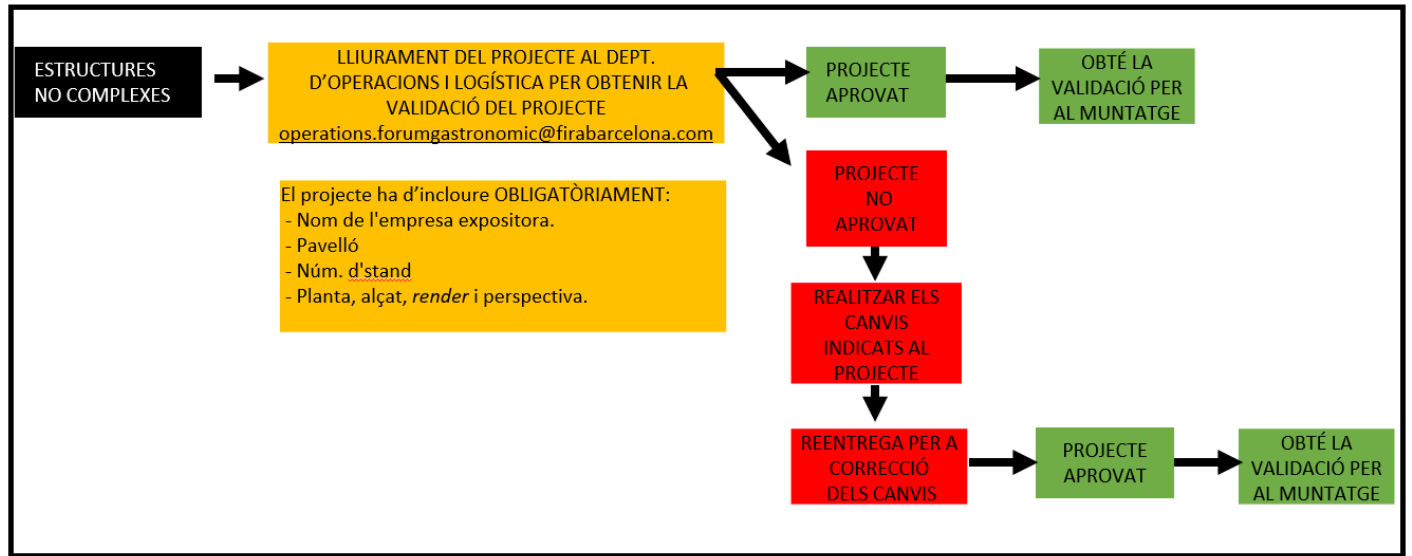

B,

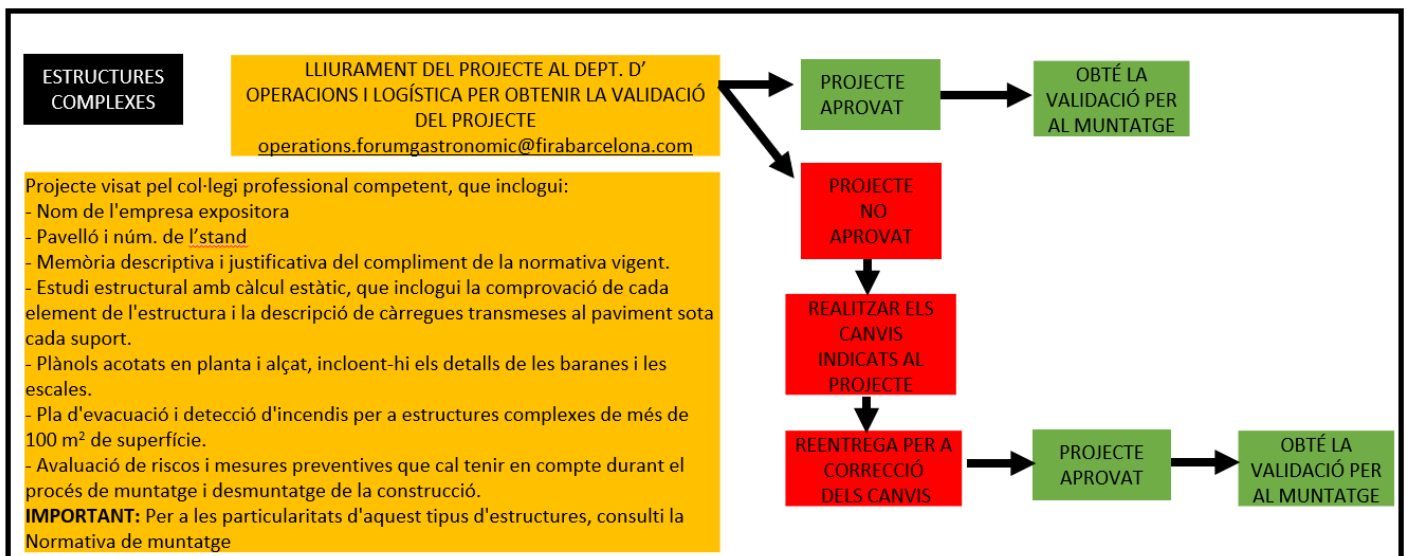

C,

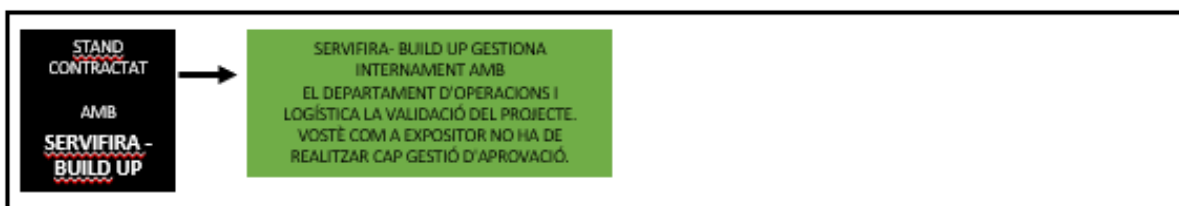

3.2.2 Construcció, Tipologia d'estructures dels stands i Contractació de serveis i productes – Fira Store.

L'emplaçament assignat durant l'adjudicació comprèn únicament l'espai i és obligatori muntar-hi un stand. És un requeriment bàsic muntar un stand sobre la superfície d'exposició objecte de lloguer.

Recordeu descarregar-vos la fitxa tècnica de l'stand a l'Àrea de l'Expositor per conèixer el detall tècnic de l'espai.

L'organització té la facultat de fer complir aquesta obligació a les empreses que no hagin disposat l'habilitació d'un stand. En cap cas es poden utilitzar les parets adjacents d'un altre expositor.

S'aconsella la utilització d'una tarima, especialment als expositors que tinguin un stand amb subministraments d'aigua i desguàs, múltiples punts de connexió elèctrica o que estigui situat a prop de serveis.

Per evitar incidències durant el muntatge i per assegurar que els serveis sol·licitats es reben amb la millor qualitat, l'organització pot sol·licitar o aconsellar la col·locació d'una tarima a l'stand si les circumstàncies ho requereixen. En el cas que l'expositor no hi instal·li cap tarima encara que l'organització l'hi hagi recomanat, no es compensarà l'empresa participant per les possibles incidències derivades dels quadres o punts d'aigua.

Tipologies d'Estructures

Fira Barcelona pot autoritzar la construcció d'una estructura complexa d'acord amb les normes establertes pel certamen en els sectors on l'alçària del sostre i l'estructura del pavelló ho permetin.

S'entén per estructura complexa qualsevol construcció que requereixi la intervenció d'un tècnic competent pel que fa al disseny, al càlcul o a la certificació de la solidesa final de l'estructura, així com si requereix una avaluació de riscos significatius.

1- ESTRUCTURA NO COMPLEXA.

- o Les que NO reuneixin cap de les condicions següents d'estructura complexa:

2-ESTRUCTURA COMPLEXA.

S'entendrà com a estructura complexa qualsevol construcció que requereixi la intervenció d'un tècnic competent en relació amb el seu disseny, càlcul o certificació de la seva solidesa final, així com si fa falta una avaluació de riscos significatius.

Les estructures complexes es classifiquen de la manera següent;

Stands modulars o estructures amb alçàries de més de 5 metres. Aquestes han de tenir com a mínim tres plans perpendiculars de suport a tota la seva alçària. Casos on $H > 5m$ són considerats estructures complexes.

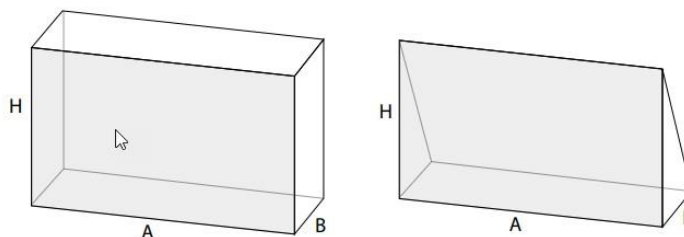

Estructures singulars superiors a 4 metres d'alçària. Aquestes estructures es consideren singulars en construccions de tipus tòtem, divisòries aïllades, corpòries o qualsevol estructura que no presenti com a mínim tres plans de suport perpendiculars a tota la seva alçària. $H > 4 m$ i $B/H < 0,4$ (coeficient d'esveltesa: relació entre la dimensió B i l'alçària de l'element H)

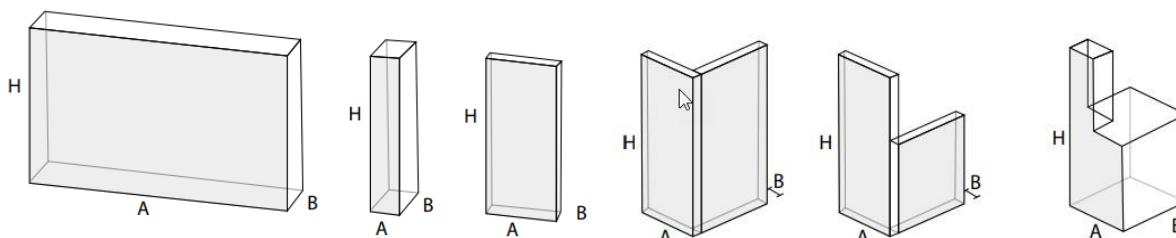

- o Stands de dos pisos accessibles per a les persones a la planta superior. ·
- o Plataformes o escenaris d'altura igual o superior a 0,50 m amb accés per a persones. ·
- o Grades amb accés per a persones. ·
- o Construccions a zones exteriors superiors a 16 m2 de superfície. ·
- o Construccions a zones exteriors superiors a 16 m2 de superfície.

L'autorització per a la construcció de qualsevol d'aquestes estructures s'haurà de sol·licitar a: operations.forumgastronomic@firabarcelona.com, acompanyada de la documentació següent:

Les estructures complexes han de complir els requisits establerts en la normativa vigent i, específicament, en el contingut del Codi Tècnic de l'Edificació en tots els seus apartats, així com en els documents bàsics de seguretat estructural (DB SE), seguretat en cas d'incendis (DB SI) i seguretat d'utilització i accessibilitat (DB SUA).

L'autorització per construir qualsevol d'aquestes estructures s'ha de sol·licitar al departament d'operacions de Fira de Barcelona, a l'adreça de l'esdeveniment, a qui caldrà fer arribar la documentació següent:

Previ muntatge

Projecte redactat, signat i visat per un tècnic competent (s'acceptarà una declaració responsable d'habilitació en substitució del visat).

El projecte ha d'incloure:

- Memòria descriptiva i justificativa del compliment de la normativa vigent.
- Estudi estructural d'estabilitat i resistència que consideri:
 - Sobrecàrrega d'ús segons tabla 3.1 CTE DB SE, categoria d'ús tipus C.
 - Vent interior de 0,125kN/m2 fins a 4 m d'alçària, a partir dels 4 m d'alçària es considerarà vent interior a 0,063 kN/m2.
 - Descripció de les càrregues transmeses al paviment sota cada suport.
- Plànols acotats en planta i alçat, incloent-hi els detalls de les baranes i les escales.
- Pla d'evacuació i detecció d'incendis per a estructures de més de 100 m2 de superfície
- Avaluació de riscos i mesures preventives que cal tenir en compte durant el procés de muntatge i desmuntatge de la construcció.

El muntatge de cadascuna d'aquestes estructures haurà d'estar supervisat per un tècnic competent habilitat pel seu col·legi professional i haurà d'emetre un document d'assumpció de l'encàrrec per a tal efecte (s'acceptarà la declaració responsable d'habilitació del tècnic competent).

En cas que tota la documentació aportada sigui correcta, s'autoritzarà el muntatge de l'stand o l'estructura presentada. Si hi ha alguna deficiència identificada, s'indicaran les disconformitats observades per sol·licitar al client o decorador les correccions oportunes. El muntatge de l'stand o l'estructura no serà autoritzat fins que no es corregeixin les deficiències

Durant el muntatge

El tècnic responsable supervisarà que el muntatge de totes les estructures complexes compleixi amb els condicionants establerts a la documentació facilitada pels expositors. Quedarà a criteri de Fira de Barcelona la sol·licitud de documentació complementària per a aquelles estructures que es requereixin per la seva complexitat, encara que no estiguin classificades com a estructures complexes com a tal.

Prèvia a la inauguració

Finalitzada la construcció de l'estructura complexa, el tècnic responsable emetrà el corresponent certificat de solidesa estructural final visat al col·legi professional corresponent (s'acceptarà la declaració responsable d'habilitació en substitució del visat) el qual s'entregarà a Fira de Barcelona.

En cas que es tracti d'una estructura homologada per un organisme competent i autoritzat, s'ha de presentar el certificat d'homologació de l'estructura juntament amb les normes de muntatge i desmuntatge en substitució de l'estudi estructural.

Per a qualsevol construcció que estigui ubicada a zones exteriors s'haurà d'acreditar, de forma addicional a tot allò detallat anteriorment, que en el càlcul de l'estructura s'ha tingut en compte l'acció del vent amb una velocitat no inferior a 100 km/h.

En esdeveniments organitzats per Fira de Barcelona i en el cas de stands de doble pis, aquests s'hauran de dissenyar de manera que el segon pis en cap cas superi el 50 % de la superfície total adjudicada, i s'haurà de situar de manera que no perjudiqui la visibilitat dels stands de l'entorn.

Per a més informació, consulteu la Normativa Tècnica de Fira de Barcelona a l'Àrea de Muntador <https://www.gastronomicforumbarcelona.com/ca/area-muntador/> o a l'Àrea del Expositor (AEX).

Contractació de serveis i productes - Fira Store

Tots els serveis (rigging, connexions d'aigua i electricitat, wi-fi, neteja, càtering, etc.) i productes (mobiliari, gràfica, elements decoratius, etc.) necessaris per al muntatge de l'stand estan disponibles per a contractació a la plataforma d'e-commerce Fira Store: <https://store.firabarcelona.com/K116024?lang=ca>

IMPORTANT: Els serveis oferts pel Fira Store tindran un descompte d'un 30 % fins al proper **14 d'octubre**; a partir d'aquesta data, l'oferta serà més reduïda i estarà subjecta a disponibilitat de stock.

3.3 Normativa d'alçada de la construcció i decoració de l'stand.

L'alçada màxima permesa és

- 3,5 m en el perímetre de l'stand.
- 5,5 m per a elements desplaçats 2 metres cap a l'interior de l'stand.

Exemple volumètric:

Qualsevol element que sobrepassi els 3,5 m d'alçada, s'ha de desplaçar cap a l'interior de l'stand seguint les regles de proporció.

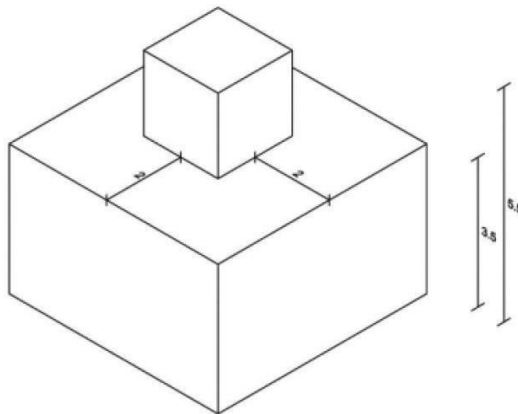

Exemple: Un element a 5,5 m supera per 2 m els 3,5 m, per tant, haurà d'estar a 2 metres del perímetre de l'stand.

Podreu accedir a la vista 360° del pavelló on es trobi el vostre stand a través de la pàgina web següent: <https://guestevents.firabarcelona.com/enclosure/montjuic/hall-8/>

Us recordem que l'alçada màxima de 5,5 metres estarà permesa sempre que la infraestructura del Pavelló ho permeti, de manera que li aconsellem que consulti el **punt número 4 (Altures especials i punts conflictius de rigging)** on trobarà les zones dels Pavellons on no és possible la col·locació d'elements a 5,5 m. Així mateix, us recomanem que **recolliu tota la informació al respecte inclosa a la Fitxa Tècnica del vostre stand.**

3.3.1 Limitacions en el muntatge de stands i adequació d'espais d'exposició

No es permetrà recolzar elements de construcció o de qualsevol altre tipus a les parets, les columnes o altres elements fixos dels pavellons; per fer-ho s'ha d'utilitzar una protecció adequada o mantenir una distància de seguretat entre els materials de construcció i els paràmetres del pavelló. En cap cas s'haurà de condicionar l'estabilitat de cap objecte, muntatge o estructura, a la infraestructura de Fira Barcelona.

Tots els elements hauran de ser autoportants. No està permès foradar les parets, sostres, terres o columnes dels Pavellons ni tampoc caragolar-hi ni clavar-hi res. No està permès la realització de rases, ancoratges o altres modificacions de construcció a l'interior dels pavellons ni les zones exteriors del recinte.

Els espais d'exhibició, tant interiors com exteriors, no es poden recobrir ni amb pintura ni amb cola. No està permès col·locar morter al paviment a sense la interposició d'un element protector autoritzat per Fira de Barcelona, així com tampoc clavar res utilitzant eines de percussió, ni pintar utilitzant pistoles polvoritzadores.

Qualsevol possible dany causat pels clients o els seus delegats al recinte firal a parets, instal·lacions o qualsevol altra infraestructura de Fira de Barcelona serà reparat per Fira de Barcelona a càrrec del client.

3.3.2 Parets mitgeres

Quan el vostre espai estigui al costat d'altres expositors serà obligatori que disposeu de la vostra pròpia paret mitgera fins a l'alçària màxima permesa, perimetral de 3,5 metres d'alçada i com a mínim a 2 metres d'alçada (vegeu punt 2.3 normativa d'altures).

Les parets mitgeres entre stands hauran de tenir la part posterior degudament condicionada i sense cap mena de publicitat, i complir la normativa d'alçàries del saló.

Exemple:

Vuig publicitar, com fer-ho si tinc veí? Fent servir la normativa d'alçada i retranqueig, apartat 2.3

Qualsevol element que superi els 3.5m d'alçada es te que retirar cap a l'interior de l'stand la mateixa distnacia (A) amb la que es superi l'alçada.

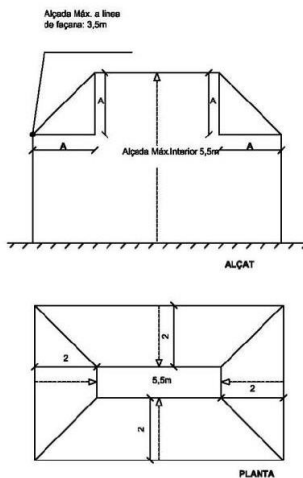

Nota: els estands que tinguin alguna paret col·lidant a un altre stand, podran pujar la seva paret a 5,5m d'alçada, havent de recular únicament pels costats que donin al passadís.

3.3.3 Rigging o elements suspesos

Aplicant la normativa de seguretat i prevenció de riscos laborals de Fira Barcelona, aquella empresa que vulgui suspendre cap objecte (estructures per a il·luminació, rètols, banderoles, etc.) del sostre de qualsevol dels Pavellons del Recinte Firal, haurà de presentar la seva sol·licitud a Servifira emplenant el formulari que trobarà al Fira Store al següent link: <https://store.firabarcelona.com/K116024?lang=ca>

Els elements que se suspenguin dels sostres han de complir la normativa d'alçàries del saló. Es permet col·locar un entramat (*truss*) d'il·luminació a 5,5 m d'alçària en la línia de perímetre de l'stand, sempre que no contingui publicitat i que les característiques del pavelló ho permetin. En cas que contingui publicitat, ha de seguir la proporcionalitat indicada a la normativa d'alçàries.

Les normatives de **Gastronomic Forum Barcelona** prevalen per damunt de les normatives d'alçària de Rigging en cas que siguin diferents. A causa de les seves característiques arquitectòniques, algunes zones del recinte firal tenen un nombre limitat de punts d'ancoratge. Per tant, per habilitar punts de suspensió que compleixin la normativa de seguretat, caldrà instal·lar-hi estructures d'adequació que aniran a càrrec de l'expositor o del decorador.

3.3.4. Recobrint de pilars, alçàries (reculada) i espais amb biaix.

En el cas que l'espai que us ha estat assignat contingui columnes a l'interior de l'stand, aquestes es podran folrar fins a l'alçària màxima permesa (5,50 metres), respectant en tot moment la servitud de seguretat.

NOTA: els pilars que no estiguin dintre de l'espai de l'stand **NO** es podran forrar ni utilitzar.

Les columnes situades a la façana de l'stand es poden folrar a l'alçada màxima permesa en el perímetre, i el folre de les columnes no ha de sobresortir més de 0,20 m. Es poden folrar totes les columnes que continguin boques d'incendis, extintors i altres elements de serveis, però s'han de deixar obligatòriament els serveis registrables, a la vista i ben senyalitzats.

En cap cas no hi pot haver elements constructius o de decoració dels stands que sobresurtin als passadissos.

Exemples de:

- Recobrint de pilars
- Reculada segons alçada
- Espai amb columnes i vies

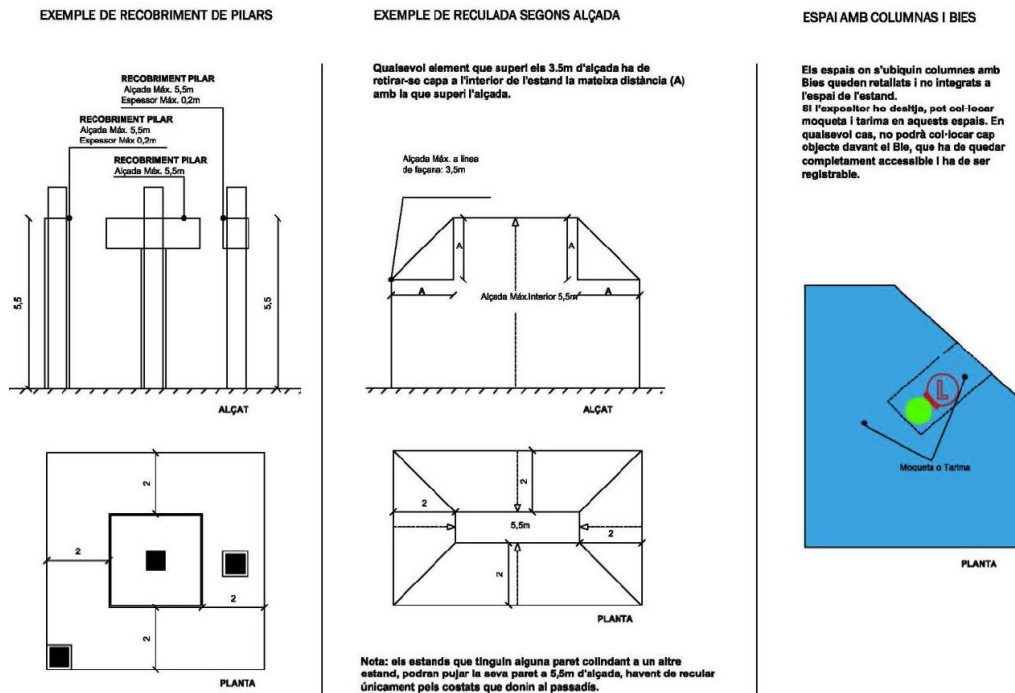

A excepció d'aquesta norma, es permetrà la col·locació de focus amb braços, a les façanes de l'stand, a una alçada mínima de 2,20 m i a una distància màxima de la línia de la façana de 40 cm.

Els stands amb una planta que s'elevi a partir de 50 cm per sobre el nivell del sòl hauran de presentar el certificat corresponent (Asume) signat per un tècnic competent.

Tot stand que superin en algun punt els 3,50 metres d'alçada haurà de presentar obligatòriament un projecte (planta, alçat i perspectiva) a la Direcció d'Operacions i Logística del Saló operations.forumgastronomic@firabarcelona.com per a la seva supervisió i aprovació.

La data límit per al lliurament de projectes es basarà en el moment en què se n'adjudiqui l'espai. Per confirmar la vostra data de lliurament haureu de seguir el calendari al **punt 6 (Agendes dates límit)** referit a les dates límit de lliurament de projecte.

En el cas que, per qualsevol motiu, l'Organització no aprovés el vostre projecte, serà imprescindible que el torneu a enviar amb les correccions indicades.

IMPORTANT: És obligatori que els stands de disseny incloguin, en un lloc visible, la numeració assignada que figura en el contracte de participació, a fi de facilitar al visitant la seva ubicació. El número haurà d'estar ubicat a una alçada màxima de 2,20 m i mínima d'1,50 m a totes les cares del carrer (lletra) que correspongui al vostre stand.

L'organització té la facultat d'aturar la construcció de qualsevol stand que incompleixi les normatives especificades o si el projecte no té la validació corresponent del Departament d'Operacions i Logística de **Gastronomic Forum Barcelona**.

També pot sancionar amb 150 €/m² (10% IVA no inclòs) les empreses que incompleixin la normativa de construcció d'stands.

3.3.5 Accessos Minusvàlids.

És obligatori per a tots els stands amb una tarima superior a 5 cm d'alçària disposar d'una rampa d'accés amb una amplada mínima d'1 m, que no pot sobresortir de l'stand ni ocupar el passadís.

Excepcionalment s'acceptarà una rampa mòbil, en cas de no haver previst una rampa a la tarima. Si la tarima es contracta a través de ServiFira, és obligatori contractar una rampa.

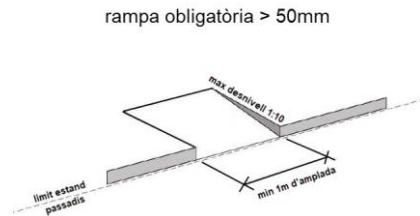

3.3.6 Instal·lacions elèctriques.

Totes les instal·lacions s'han de fer d'acord amb els requisits que exigeix el Reglament Electrotècnic de Baixa Tensió (REBT) i d'acord amb les instruccions tècniques complementàries a aquest document, i les ha de fer un electricista oficialment autoritzat pel Departament d'Indústria de la Generalitat de Catalunya, que haurà d'emplenar el butlletí d'instal·lació elèctrica corresponent (certificat oficial).

És molt important recordar que:

1. Els treballs en instal·lacions elèctriques de baixa tensió els han de dur a terme instal·ladors autoritzats en baixa tensió, tant en el muntatge com en el desmuntatge.
2. És responsabilitat de l'empresa que realitza el desmuntatge comprovar, prèviament a l'inici dels treballs, que no hi ha tensió en tota la zona de treball de l'stand.
3. Si en el vostre espai assignat hi teniu caixes elèctriques, és obligatori que estiguin registrables i accessibles (consulteu la fitxa tècnica de l'espai).

IMPORTANT: L'organització del saló garanteix una connexió cetac (de 16 A) per cada stand com a mínim. En cas que un client tingui en ús més d'una CETAC i que algun dels stands contigus que hagin d'alimentar-se de la mateixa arqueta no tingui la connexió mínima garantida pel saló, l'organització es pot veure obligada a exigir la retirada d'un dels quadres elèctrics existents a fi de garantir les connexions mínimes per cada stand i això pot generar costos extres als expositors afectats.

Distribución de servicios

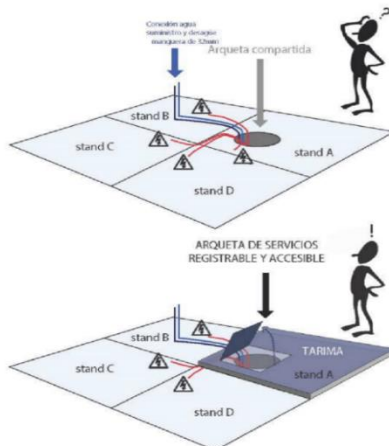

ADICIONALMENTE AL PUNTO 3

Siempre que una arqueta de servicios se comparta entre más de un stand (isla), debe permanecer accesible en todo momento a través de un registro en la tarima o moqueta. Para no tener ningún problema en el espacio donde se ubica la arqueta, se recomienda colocar una tarima de 5cm, si es para cables eléctricos y 10cm si hay alguna conexión de agua para cualquiera de los stands vecinos (consultar con ServiFira). Si durante el montaje o celebración hay alguna incidencia en la arqueta, el personal técnico deberá acceder por el registro que se habrá dejado en ella, recordando que no se podrá poner ningún elemento que impida su acceso.

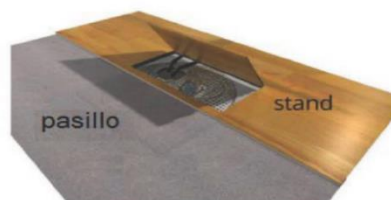

Cuando no se tenga una arqueta entera en el espacio asignado, porque esté dividida por una pared medianera o con parte en el pasillo común, la parte que está dentro del stand, deberá tener esa parte accesible y registrada.

3.3.7 Instal·lació d'aigua.

S'aconsella acompanyar les instal·lacions d'aigua amb la instal·lació d'una tarima tècnica, a fi de millorar-ne l'aparença i garantir la seguretat de pas al vostre stand. Tingueu en compte que totes les sol·licituds d'instal·lació de subministraments hauran d'anar acompanyades d'un plànol tècnic amb el disseny de l'stand perquè se'n pugui planejar correctament la preinstal·lació.

S'aconsella sol·licitar aquests serveis amb l'antelació suficient per garantir-ne la disponibilitat i la instal·lació correcta. La contractació d'aquest servei es pot realitzar a través de Fira Store al següent link: <https://store.firabarcelona.com/K1160234?lang=ca>

3.3.8 Imatge i transparència de stands.

Les parets mitgeres entre stands hauran de tenir la part posterior degudament condicionada i sense cap mena de publicitat, i complir la normativa d'alçàries del saló, vegeu punt 2.3.4.

IMPORTANT: Per tal de provocar un efecte general d'amplitud i no perjudicar els altres expositors, es sol·licita la màxima transparència en el disseny de tots els stands i s'informa que han de deixar com a mínim la meitat de la longitud (50 %) de cada façana envidrada o oberta. Si teniu qualsevol dubte, podeu contactar amb operations.forumgastronomic@firabarcelona.com

L'organització té la facultat de sol·licitar els canvis necessaris en el disseny de l'stand, si perjudica la visibilitat d'altres expositors, per tal de complir la normativa esmentada, encara que el projecte hagi estat aprovat i visat per l'Àrea d'Operacions i Logística de l'organització. Per a qualsevol dubte en relació amb la normativa de construcció, poseu-vos en contacte amb el Departament d'Operacions a: operations.forumgastronomic@firabarcelona.com

L'Organització fa esforços notables per dotar el saló **GASTRONOMIC FORUM BARCELONA** d'una imatge d'acord amb els nivells de qualitat i professionalitat d'aquest. Amb l'objectiu de preservar aquests paràmetres, sol·licitem a les empreses exposidores que revisin amb la màxima cautela els projectes de construcció i que parin especial atenció als aspectes de tipus estètic que dignifiquen la imatge global de **GASTRONOMIC FORUM BARCELONA**.

3.3.9. Servitud de seguretat.

S'ha de respectar, en tot moment i amb caràcter obligatori, la ubicació dels elements de senyalització, aparells contra incendis, alarmes, sortides d'emergència, caixes de serveis, accés a les columnes amb instal·lacions d'aire condicionat i servituds de pas, i s'ha de deixar sempre totalment lliure l'accés a qualsevol d'aquests elements. Recomanem la lectura de la llegenda que figura a la fitxa tècnica corresponent a l'espai adjudicat, que podeu consultar a l'Àrea de l'Expositor.

Els stands amb accessos de més de 15 m d'ample han d'instal·lar els seus propis extintors. Els extintors s'han de muntar correctament a prop de les vies d'evacuació i s'han d'ubicar de manera visible almenys cada 15 m. És obligatòria la instal·lació d'extintors en qualsevol stand amb doble planta. Si necessiteu contractar exteriors, sol·liciteu-los a través de Fira Store al següent link: <https://store.firabarcelona.com/K116024?lang=ca>



3.4 Gasos, Instal·lacions i evacuació de fums.

No està permesa l'emissió de vapors, gasos inflamables o tòxics que puguin ser nocius per a la salut i/o que puguin ser molestos per al públic assistent o la resta de clients de l'esdeveniment.

Els gasos i vapors tòxics generats per la combustió hauran de ser evacuats a una zona exterior a través de conductes adequats per a aquesta finalitat. Per fer-ho **s'hauran de sol·licitar els estudis de viabilitat tècnica per a la ubicació i fixació d'aquests conductes** al Departament d'Operacions i Logística operations.forumgastronomic@firabarcelona.com. En cas de viabilitat tècnica del projecte, els costos de l'execució de la instal·lació autoritzada han de ser a càrrec del client. La data límit d'aquesta sol·licitud és el **1 d'octubre de 2024**.

En tot cas, s'haurà de complir el que s'exposa en el reglament tècnic de distribució i utilització de combustibles gasosos, RD 919/2006, i les seves instruccions tècniques complementàries IG01 a 11.

En cas que els gasos o vapors no siguin nocius per a la salut (vapor d'aigua o de cocció d'aliments, per exemple), però provoquin olors que puguin causar molèsties a la resta dels clients, **s'haurà d'instal·lar una campana amb filtres adequats per absorbir aquests olors**.

L'expositor respon del compliment d'aquestes normes, així com de les conseqüències derivades del seu incompliment.

En cas de ser necessària la **utilització de gas domèstic, serà necessari legalitzar la instal·lació i el subministrament de gas per una empresa autoritzada** per a aquesta finalitat, entregant la butlleta corresponent.

La delegació més propera a Fira de Barcelona de Repsol Butano, Agència TOSSA, Ronda Sant Antoni, 52 (o la que en el seu moment estigui operativa).

Les instal·lacions hauran d'adequar-se a la normativa vigent.

En ambdós casos, han de presentar-se les certificacions corresponents al Departament d'Operacions i Logística operations.forumgastronomic@firabarcelona.com

La data límit de lliurament d'aquesta documentació serà el proper 1 d'octubre 2024.

3.5 Màquines i aparells en funcionament.

L'expositor ha d'equipar les instal·lacions que hagin de funcionar durant el certamen amb tots els dispositius de protecció necessaris per al treball i la prevenció d'accidents que exigeixen les normes tècniques definides per a aquestes instal·lacions.

Si la maquinària o determinades parts s'han de mostrar en funcionament als visitants, la protecció normal pot substituir-se per un recobriments de vidre orgànic o d'una matèria transparent similar. Quan les màquines estiguin parades i tinguin com a única finalitat la seva exposició, poden retirar-se els dispositius de protecció.

En cas que s'infringeixi greument aquesta norma i el funcionament de la maquinària pugui suposar un perill per a les persones, la direcció del certamen està facultada per exigir-ne l'aturada.

Si s'infringeixen aquestes condicions, la responsabilitat de qualsevol accident recau exclusivament en l'expositor, que ha de tenir contractada una pòlissa d'assegurança de responsabilitat civil per danys a tercers, persones o coses en una quantia il·limitada.

3.6 Neteja i Gestió de Residus generats durant el muntatge i desmuntatge de l'stand.

L'empresa responsable de la construcció o la decoració de l'stand és la responsable de retirar diàriament els residus que generi, tant en els períodes de muntatge com de desmuntatge. La política de prevenció d'incendis prohibeix l'acumulació de residus als stands i als seus magatzems, així com als passadissos i a les zones comunes.

El material de treball ha d'estar dins de l'espai assignat a l'expositor; està estrictament prohibit col·locar qualsevol residu o qualsevol altre element obstaculitzant els passadissos.

Els expositors i decoradors poden contractar el servei de retirada de desenrunaments/residus i emmagatzematge de materials o embalatges al catàleg online de Fira Store al següent link: <https://store.firabarcelona.com/K116024?lang=ca> o al taulell de Serveis al Client durant el muntatge, la celebració i el desmuntatge.

La gestió de la retirada dels residus generats es podrà realitzar per mitjans propis o contractant el servei a través del catàleg online de Fira Store. Les empreses de gestió de residus alienes a Fira de Barcelona s'hauran d'acreditar per poder oferir els seus serveis dins del recinte i pagar les taxes corresponents per accedir-hi. No es proporcionaran contenidors de residus generals als passadissos; si els necessiteu, haureu de contractar-los. Les caixes de 20/30 m3 de residus no poden pernoctar dins del recinte firal

Per validar la gestió correcta dels residus durant el desmuntatge, bé per mitjans propis o bé contractant el nostre proveïdor, l'empresa muntadora haurà de presentar-se al responsable de residus del seu pavelló perquè li segelli el "FORMULARI DE GESTIÓ DE RESIDUS" conforme ha deixat net i expedit l'espai en el qual se situa l'stand indicat, així com que no ha deixat residus en cap espai del recinte. Aquest formulari segellat li garanteix que no es generarà cap factura de desenrunament. Aquest formulari el trobareu operatiu a través de l'Àrea d'Expositor o el web del Saló (Àrea del Muntador).

Col·laboració emmoquetat passadissos

El període d'emmoquetat dels passadissos de l'interior dels Palaus és durant el muntatge, és per aquest motiu que sol·licitem la vostra col·laboració completa: atengueu les peticions/indicacions del cap de Palau i deixeu lliure de materials i residus els passadissos adjacents al vostre stand, en les dates que se sol·liciti.

3.7 Vigilància d'àrees d'exposició i béns del client

Durant els períodes de muntatge, celebració i desmuntatge, Fira de Barcelona s'encarregarà de la vigilància general, així com de la seguretat general i preventiva en qüestions d'ordre i de seguretat contra incendis o emergències de qualsevol índole.

En cap cas no es tracta d'una seguretat dirigida i enfocada als béns objecte d'exposició, ni als béns particulars de cada client. Per tant, Fira de Barcelona no es fa responsable dels béns particulars que siguin propietat dels clients o dels seus empleats. Fira de Barcelona tampoc es responsabilitzarà del robatori o furt dels materials i objectes col·locats als estands o a qualsevol altre espai del recinte, ni dels danys que aquests puguin patir durant els períodes de muntatge, celebració i desmuntatge.

Per tant, la vigilància i la seguretat de les pertinences particulars de cada client és responsabilitat exclusiva de cada client. Tot i això, Fira de Barcelona podrà prestar el suport necessari per a la resolució o tramitació de la corresponent denúncia davant les autoritats.

En cas que un client vulgui disposar d'un servei de vigilància privada per al seu estand o contractar el servei d'emmagatzematge, el podrà fer a través del catàleg Fira Store i fer la compra directament a la pàgina <https://store.firabarcelona.com/K116024/>.

Si, per contra, el client vol contractar el servei de vigilància amb una altra empresa de seguretat aliena a Fira de Barcelona, haurà de remetre, amb un mínim de 48 hores d'antelació, a la direcció de Seguretat i Mobilitat de Fira de Barcelona, formulari de "Vigilància privada a estands" degudament emplenat, que conté la normativa i condicions per a la prestació d'aquest servei.

Durant els períodes de muntatge, celebració i desmuntatge, Fira de Barcelona s'encarregarà de la vigilància general.

Fira de Barcelona **NO** es responsabilitzarà del robatori o furt dels materials i objectes col·locats als estands. La vigilància i la seguretat de les pertinences particulars de cada client és responsabilitat exclusiva de cada client.

En cas que un client vulgui disposar d'un servei de vigilància privada per al seu estand o contractar el servei d'emmagatzematge, el podrà fer a través del catàleg Fira Store i fer la compra directament a la pàgina <https://store.firabarcelona.com/K116024/>.

3.8 Desmuntatge

El Saló tancarà les seves portes al públic professional el **dimecres 6 de novembre de 2024 a les 19.00 h.**

El desmuntatge de l'estand es podrà fer a partir del **dijous 7 fins al 8 de novembre de 08:00 a 20:00 h.**

S'informa els expositors que, amb objecte de no perjudicar la imatge del saló davant dels compradors assistents, el **dimecres 6 de novembre** està totalment prohibit abandonar el seu stand, deixar-lo desatès o sense producte, de manera voluntària i sense causa de força major, abans de l'horari establert per l'Organització per a la finalització del saló, és a dir, a les **19.00 hores**. L'Organització es reserva el dret d'aplicar una sanció equivalent a **3.000 €**

El **dimecres 6** els expositors hauran de retirar les seves mercaderies a mà a partir de les **20 h i fins a les 22 h**. El **dimecres 6 de novembre de 20 h a 22 h** no es podrà accedir a l'interior del palau amb vehicles ni procedir al desmuntatge del seu stand. El **dijous 7 de novembre de 8 h a 20 h** es podrà accedir a l'interior del palau amb vehicles.

IMPORTANT: recordeu que, si teniu producte amb necessitat de romandre en fred i no teniu previst endur-vos-el l'últim dia de celebració, heu de contractar a través de Fira Store <https://store.firabarcelona.com/K116024?lang=ca> (quan s'iniciï la recollida de mercaderies) els serveis de permanència elèctrica per mantenir en fred els vostres productes fins a la data que contracteu

Preveieu i organitzeu amb antelació suficient la retirada del producte de l'stand i tingueu les vostres pertinences controlades en tot moment. Recordeu que, durant aquesta franja horària, als accessos coincideixen la sortida de mercaderies i el desallotjament dels clients. Els stands hauran de quedar buits de producte a les **22 h del dimecres 6 de novembre de 2024**. En cas de no poder retirar-les abans d'aquest moment, l'expositor ha d'assegurar-se que les mercaderies es mantenen en un lloc segur per evitar possibles sostraccions.

Tot i disposar de vigilància, l'organització no es fa responsable dels robatoris o de les sostraccions que es puguin produir.

Els treballs en instal·lacions elèctriques de baixa tensió els han de dur a terme instal·ladors autoritzats en baixa tensió, tant en el muntatge com en el desmuntatge.

És responsabilitat de l'empresa que realitza el desmuntatge comprovar, prèviament a l'inici dels treballs, que no hi ha tensió en tota la zona de treball de l'stand.

L'endemà, el **dijous 7 de novembre**, s'iniciarà el desmuntatge del Saló a partir de les **8.00 h i fins a les 20.00 h** i es podrà accedir a l'interior del palau amb els vehicles industrials.

Us recordem que tota decoració o els vinils, de contractació aliena als proveïdors oficials de Fira Barcelona, que s'hagin fet servir a l'estructura de l'stand, s'han de retirar de l'estructura de l'stand en finalitzar la fira. En cas contrari, es carregarà una factura a l'expositor per la retirada dels residus.

El desmuntatge del Saló es realitzarà durant els 2 dies següents a la celebració i haurà d'estar totalment finalitzat el **divendres 8 de novembre a les 20h**. Fira Barcelona es reserva el dret a desmuntar un stand o moure la mercaderia amb càrrec a l'expositor si se supera aquesta data final. Així mateix, l'organització pot modificar els períodes i els horaris de desmuntatge si ho considera necessari.

IMPORTANT: En cas de dubtes amb respecte a les condicions generals de muntatge, desmuntatge i instal·lació de stands, dirigiu-vos a la Normativa Tècnica de Fira Barcelona (Recinte Gran Via), que trobareu a l'Àrea de l'Expositor (AEX) i l'Àrea del Muntador <https://contractorpass.firabarcelona.com/WEB/J116024/passes>

4 ACCESSOS, RESISTÈNCIES DE PAVELLONS I GESTIÓ DE MERCADERIES DURANT EL MUNTATGE, LA CELEBRACIÓ I EL DESMUNTATGE.

Es recomana als expositors que planifiquin amb antelació suficient l'arribada de les mercaderies al recinte firal.

IMPORTANT: Queda expressament prohibida l'entrada de vehicles dins del palau, 2 dies abans de la inauguració del saló, és a dir, a partir de les 20.00 hores del divendres 1 de novembre de 2024.

RESA EXPO LOGISTICS, el nostre operador logístic, ofereix els serveis següents;

EN RECINTE

- Des / càrrega de vehicles
- Lloguer de maquinaria d'elevació
- Emmagatzematge de mercaderies previ/durant i després de l'esdeveniment al magatzem general.
- Emmagatzematge d'embalatges buits durant l'esdeveniment al magatzem general.
- Lloguer de contenidors d'emmagatzematge individuals

ABANS / DESPRÉS D'ARRIBAR AL RECINTE

- Transports nacionals i internacionals (Courier, terrestre, aeri, marítim)
- Gestions duaneres
- **Recepció de mercaderies**

Les empreses participants s'han de fer càrrec de la recepció de les seves pròpies mercaderies, així com de l'emmagatzematge. En qualsevol cas, es recomana que aquestes estiguin perfectament identificades (Recinte, Palau, Núm. d'stand i Empresa expositora).
Se sol·licita a les empreses exposidores que no enviïn mercaderies a l'organització.
- **Emmagatzematge de mercaderies**

L'empresa oficial de manipulació de mercaderies, RESA EXPO LOGISTICS, ofereix serveis de recepció i lliurament o descàrrega dels vostres productes a l'stand, així com l'emmagatzematge de mercaderies.
- **Embalatges buits**

Els palaus hauran de quedar lliures d'embalatges 24 hores abans de la celebració del certamen. En cas contrari, l'organització en pot ordenar la retirada i les despeses aniran a càrrec de l'expositor. L'organització no assumeix cap responsabilitat pel material d'embalatge que no s'hagi retirat en el moment oportú.
- **Reposició de mercaderies durant la celebració**

Aquelles empreses exposidores que necessitin realitzar reposició de mercaderies durant els dies de celebració del saló hauran d'omplir el formulari de Reposició de Mercaderies que trobaran a l'Àrea de l'Expositor.
L'horari de reposició de mercaderies serà de 07.00 h a 8.30 h, vegeu punt 6 (Agenda Dates Límit), els dies 5 i 6 de novembre.

Serveis logístics onsite (descarrega de camions, lloguer de maquinaria i personal, emmagatzematge d'embalatges i mercaderies durant l'esdeveniment):
Email: logistics@rxl.es
Telf: +34 93 264 24 40

Serveis shipping (enviaments via magatzem, transport i duanes):
Email: shipping@resaexpo.com
Telf: +34 93 233 41 10
- **Recogida d'aliments**

La **Fundació dels Bancs dels Aliments** participarà en la recollida d'aliments sobrants durant la celebració del **Gastronòmic Fòrum Barcelona 2024**. Tots aquells expositors que vulguin col·laborar amb aquesta iniciativa ja sigui durant la celebració del Gastronòmic Fòrum Barcelona o durant l'any, poden posar-se en contacte amb la **Fundació** a través del Tel. +34 93 346 44 04.

Per a informació addicional sobre les accions que es duen a terme des de la **Fundació Banc dels Aliments**, així com de les diferents maneres de col·laborar amb la solidaritat alimentària i contribuir a la lluita contra la fam i el malbaratament, podeu consultar el web de la Fundació: www.bancdelsaliments.org

4.1. Plànol d'accessos al recinte durant el MUNTATGE.

- * Del dimecres 30 d'octubre al dissabte 2 de novembre (de 08.00 h. a 20.00 h.)

IMPORTANT: Queda totalment prohibida l'entrada de vehicles al palau per a la descàrrega de mercaderies 2 dies abans de la inauguració; és a dir, a partir de les 20.00 hores del divendres 1 de novembre.

- * Diumenge 3 de novembre (de 08.00 h. a 22.00 h.)



4.2. Plànol d'accessos al recinte durant la CELEBRACIÓ.

- * Last minute Col·locació de producte dia 4 (de 07.00 a 8.30 h.)
- * Reposició de mercaderies dies 5 i 6 de novembre (de 07.00 h a 8.30 h.)



4.3 Plànol d'accessos al recinte durant el DESMUNTATGE

* del 7 al 8 de novembre (de 8.00 h. a 20.00 h.)



5 ALÇÀRIES ESPECIALS DEL RECINTE I PUNTS CONFLICTIUS DE RIGGING.

5.1 Plànol orientatiu de les alçàries especials a pavellons que puguin afectar la construcció del vostre stand.

Si teniu qualsevol dubte sobre les alçàries on s'ubica el vostre espai, contacteu amb el Departament d'Operacions i Logística de l'organització, tel.: +34 93 233 20 00

Els elements que se suspenguin dels sostres han de complir la normativa d'alçàries del saló. Es permet col·locar, a la línia del perímetre de l'stand i a 5,5 m d'alçària, un *truss* d'il·luminació, sempre que no contingui publicitat i que les característiques del pavelló ho permetin. En cas que contingui publicitat, ha de seguir la proporcionalitat indicada a la normativa d'alçàries. A causa de les seves característiques arquitectòniques, algunes zones del recinte firal tenen un nombre limitat de punts d'ancoratge. Per tant, per habilitar punts de suspensió que compleixin la normativa de seguretat, caldrà instal·lar-hi estructures d'adequació que aniran a càrrec de l'expositor o del decorador.

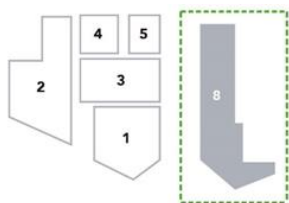

Detalle alturas rampas / Ramp heights

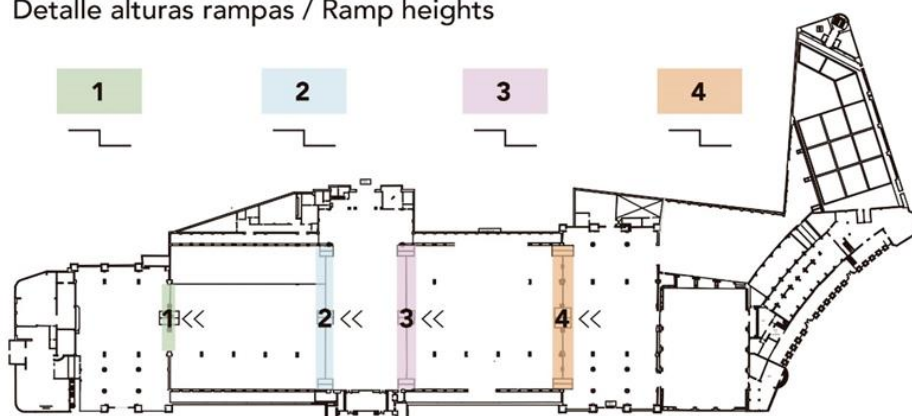

Alturas espaciales rigging / Special heights for rigging

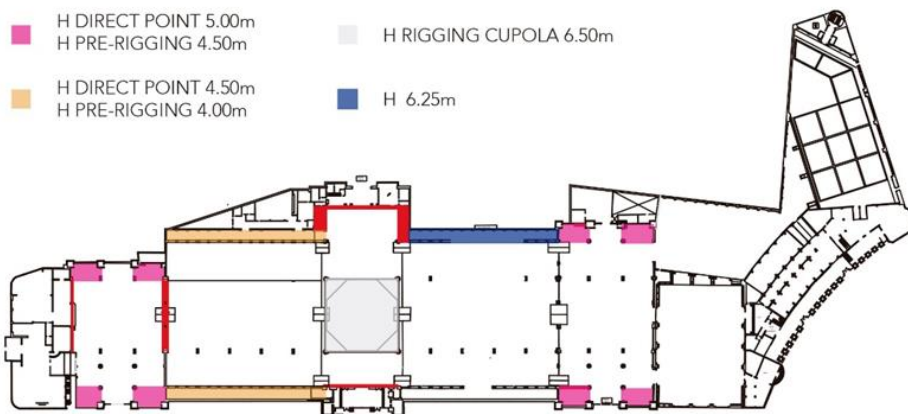

5.2 Plànol orientatiu dels punts conflictius de rigging.

Si té cap dubte sobre el rigging, pot dirigir-se a rigging.montjuic@firabarcelona.com Tel. +34 930 04 24 24.

Els punts de rigging es col·locaran sempre seguint la normativa d'alçàries de **Gastronomic Forum Barcelona 2024**.

NOTA: L'organització es reserva el dret de col·locar estructures d'adequació en altres zones no senyalitzades i el cost que se'n derivi anirà a càrrec de l'expositor.

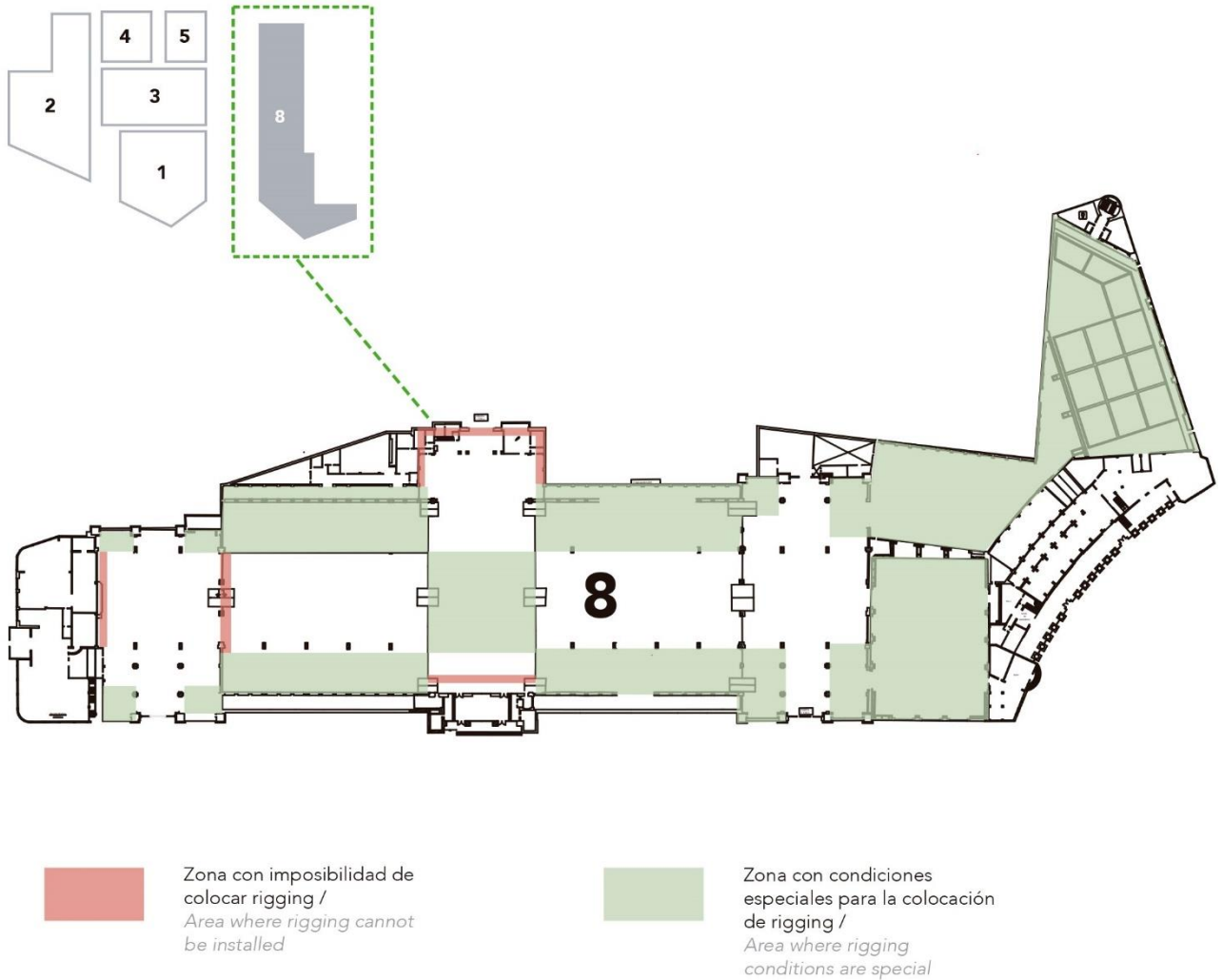

6 PLA D'EVACUACIÓ



PALACIO 8
HALL 8

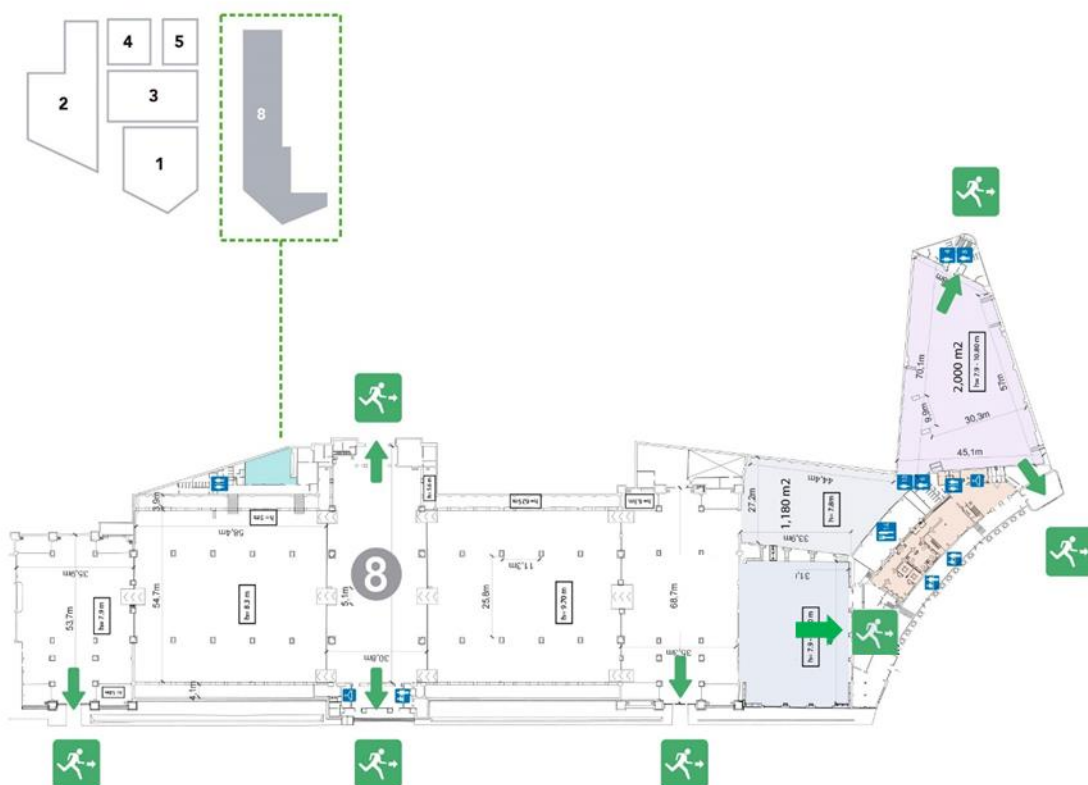

7. NORMATIVA DE FIRA BARCELONA

Per a qualsevol consulta sobre la Normativa, visiteu aquest enllaç.

https://media.firabcn.es/content/guest%20Events/Regulations/Normativa_Fira_Barcelona_CAT_web.pdf